

2400W PORTABLE POWER STATION

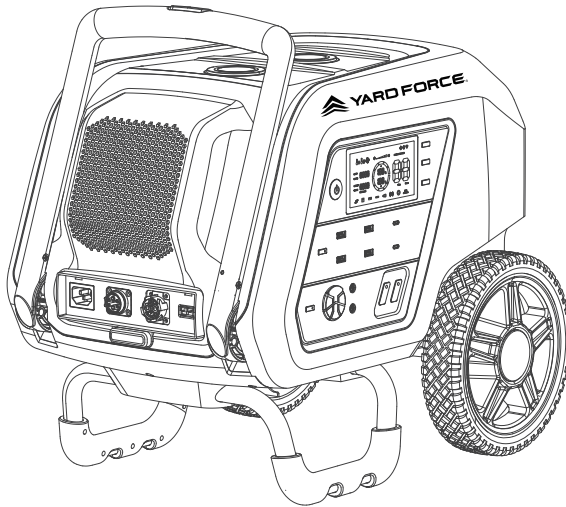

Our Customer Service staff is ready to provide assistance.

In the case of a damaged or missing part, most replacement parts ship directly from Merotec USA in Atlanta or from one of our service partners in the US & Canada.

For immediate help with assembly, or for additional product information, email support@MerotecUSA.com. Or for the USA call 1-866-902-9690 M-F 8:30am – 5:00pm ET, for Canada call 1-833-818-4111 M-F 9:00am – 5:00pm ET.

More information can be found on www.MerotecUSA.com.



SAVE THIS MANUAL FOR REFERENCE

You will need this manual for safety

instructions, operating procedures, and Warranty.

The original sales receipt is required for warranty service

CONTENT

Safety instructions..... 3
Description of symbols..... 6
Parts list..... 7
Product specifications..... 11
Operation..... 12
FAQ (Frequently asked questions)..... 16
Trouble shooting..... 17
Maintenance and storage..... 18
Warranty..... 19

SAFETY INSTRUCTIONS

READ AND UNDERSTAND ALL INSTRUCTIONS.



IMPORTANT SAFETY INSTRUCTIONS

WARNING! When using electric appliances, basic safety precautions should always be followed to reduce the risk of fire, electric shock, and personal injury, including the following: **WARNING!** Read all instructions. **WARNING!** This product maybe contains lead, phthalate or other chemicals known to the State of California to cause cancer, birthdefects and other reproductive harm. Please wash your hands after use.

For more information go to www.P65warnings.ca.gov.

1. Before using our product, carefully read all instructions.
2. Do not connect electronic products which exceed the operating specifications of this product.
3. Do not connect damaged cables or terminals to the product. Doing so may cause electric shock or damage to the product.
4. Keep the product dry. Do not expose the device to wet conditions. Do not submerge product in liquid.
5. Do not insert fingers or other foreign object into any ports or receptacles.
6. Use this product in a well-ventilated area. Do not block or obstruct vents on the product. Do not expose product to smoke or sparks.
7. Do not subject this product to drop, severe vibrations or violent impact.
8. Do not operate in excessively cold temperatures. Operating in temperature below specified limit may permanently damage the device and shorten the lifespan.
9. Do not expose the product to fire, heat source, or excessive temperature. Exposure to flames or high temperatures may cause an explosion.
10. Do not use the product in rain, humid environments, snow or frost, or dusty environments. Use in these conditions may

SAFETY INSTRUCTIONS

damage function, batteries, and/or lifespan.

11. Do not disassemble the product. Do not pierce the product with sharp objects. These may cause electric shock, fire, or explosion.
12. Keep away from children. Do not allow children to operate this product.
13. When disposing of product, observe your local laws.
14. If conditions permit, make sure that the battery is fully discharged before disposing of it in a designated battery recycling bin. The product contains batteries with potentially hazardous chemicals, therefore it is strictly prohibited to dispose of tin ordinary trash cans. Please follow the local laws and regulations regarding battery recycling and disposal.
15. If the battery cannot be fully discharged due to product failures, do not dispose of the battery directly in the battery recycling bin. In such case, contact professional battery recycling authority for further processing.
16. Over-Discharged batteries that cannot be recharged should be disposed of.
17. To reduce the risk of injury, close supervision is necessary when the product is used near children.
18. Use of an attachment not recommended may result in a risk of fire, electric shock, or injury to persons.
19. To reduce risk of damage to the electric plug and cord, pull the plug rather than the cord when disconnecting the power station.
20. Do not use a power station or appliance that is damaged or modified. Damaged or modified batteries may exhibit unpredictable behavior resulting in fire, explosion or risk of injury.
21. Do not operate the power pack with a damaged cord or plug, or a damaged output cable.
22. Do not disassemble the power pack, take it to a qualified service person when service or repair is required. Incorrect reassembly may result in a risk of fire or electric shock.
23. To reduce the risk of electric shock, unplug the power pack from the outlet before attempting any instructed servicing.

SAFETY INSTRUCTIONS

24. Do not expose a power pack to fire or excessive temperature. Exposure to fire or temperature above 130°C may cause explosion.
25. Have servicing performed by a qualified repair person using only identical replacement parts. This will ensure that the safety of the product is maintained.
26. Risk of Electric Shock. Never use power pack to supply power tools to cut or access to live parts or live wirings, or materials that may contain live parts or live wirings inside, such as building walls, etc.

GROUNDING INSTRUCTIONS

This product is equipped with a cord having an equipment grounding conductor and a grounding plug. The plug must be plugged into an outlet that is properly installed and grounded in accordance with all local codes ordinances.

WARNING – Improper connection of the equipment grounding conductor is able to result in a risk of electric shock. Check with a qualified electrician if you are in doubt as to whether the product is properly grounded. Do not modify the plug provided with the product – if it will not fit the outlet, have a proper outlet installed by a qualified electrician.

SAVE THESE INSTRUCTIONS

DESCRIPTION OF SYMBOLS



WARNING: Please read all of the safety and operating instructions carefully before using this tool. Please pay particular attention to all sections of this User Manual that carry warning symbols and notices. Some of the following symbols may be used on this tool.



Read the manual.



To avoid possibility of electric shock, do not use in damp or wet conditions.



WARNING! - Turn the machine OFF and disconnect it from the power supply before inspecting, cleaning, changing accessories, or conducting any other maintenance task.



Immediately remove the plug from the mains if the power cable is damaged, frayed, or entangled. Always keep the power cable away from heat, oil, and sharp edges.



DANGER! - Beware of electric shock.



The cable will get hot while working. Please DO NOT touch it to avoid injury.



Recyclable.



Return any discarded batteries to your local dealer, collector or recycle point. It is not permitted to dispose of this product as normal household waste. Please recycle where facilities exist. Check with your local authority or retailer for recycling advice.



This device complies with Part 15 of the FCC Rules. Operation is subject to the following two conditions:

- 1) This device may not cause harmful interference, and
- 2) this device must accept any interference received, including interference that may cause undesired operation.

PARTS LIST

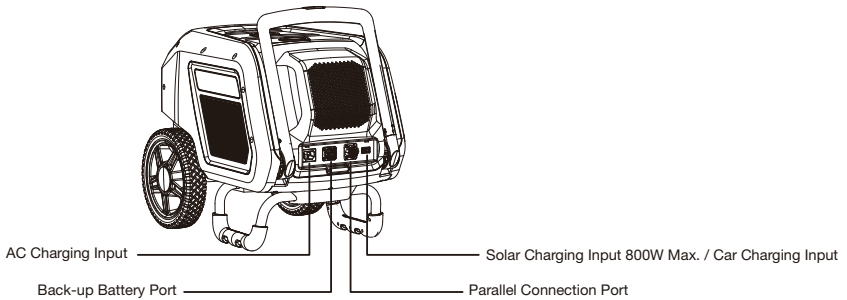
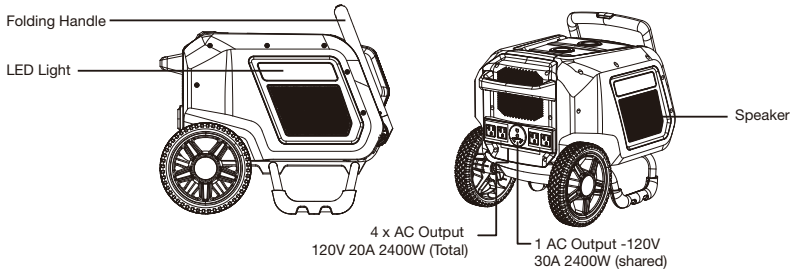
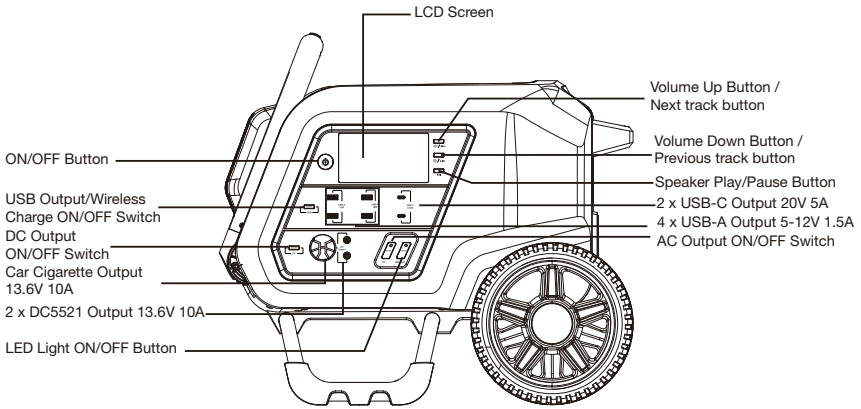

PARTS LIST

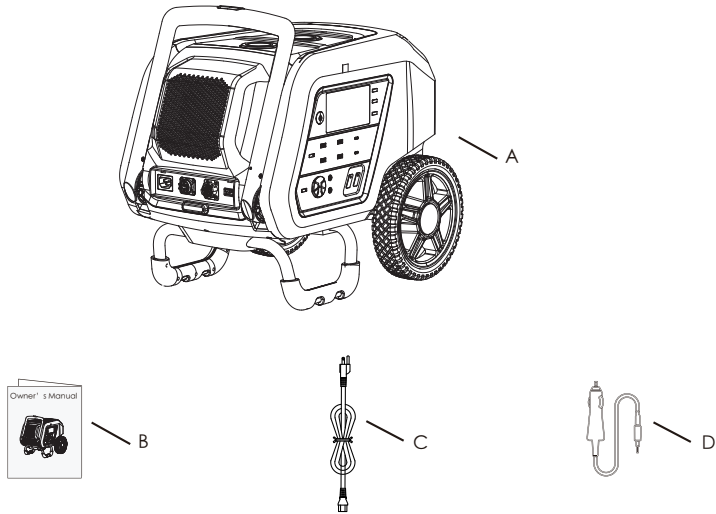

- A. Portable Power Station x 1
- B. Owner's Manual x 1
- C. AC Charger Cable x 1
- D. Car Charger Cable x 1

PARTS LIST

LCD Screen





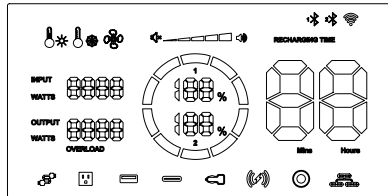

When you hold the ON/OFF switch button for one second, the LCD screen will light up. The LCD will dim when there is no button operation after 5 minutes. (The time can be modified through the APP)

Then press any button to wake up and the LCD lights up again. When the power station is turned off and charging, the LCD lights up.



	High temperature warning indicator.
	Low temperature warning indicator.
	Displayed when the fan is working.
	Displayed after the mobile phone or other external devices are connected by bluetooth. Each bar represents 20% of the volume.
	Audio bluetooth connection indicator: Bluetooth 1 displayed when external devices such as mobile phones are connected to the audio bluetooth. Bluetooth 2 displayed when the YARDFORCE APP "CloudHawk" is connected to the audio bluetooth.
	WIFI connection indicator: Displayed when the power station is connected to external WIFI.
	Remaining charging and discharging time display. When "RECHARGING TIME" is displayed, it shows the remaining charging time. When "RECHARGING TIME" isn't displayed, it shows the remaining discharging time.
	The current battery capacity, it is displayed as a percentage (%). When charging the circular bars will rotate. When discharging the bars will be solid and indicate the remaining capacity. One bar indicates 10% of the battery capacity. The upper circle indicates the remaining capacity of the power station. The lower circle indicates the remaining capacity of the back up battery. (If equipped)

PARTS LIST

INPUT WATTS 	Input power indication.
OUTPUT WATTS 	Output power indication.
OVERLOAD	Overload indication: Displayed when the load power exceeds the set value.
	AC output indication: Displayed when the AC output is on.
	USB, PD and Wireless Charging output indication: When the USB ON/OFF button is pressed or the APP control is turned on, they will be displayed at the same time.
	AC input indication: Displayed when the AC input is on.
	Parallel connection indication: Displayed when connecting with another PB-2400.
	Cigarette lighter, DC5521 output indication: When the DC ON/OFF button is pressed or the APP control is turned on, they will be displayed at the same time.

PRODUCT SPECIFICATIONS

Model	PB-2400
Battery Type	LFP
Capacity	51.2 V d.c., 37.5 Ah 1920 Wh
Input	DC: 12 V-60 V d.c. (800 W MAX) AC: 120 V~60 Hz, 15 A Max. (3Hours) 12.5 A Max. Continuous / Continue, 1500 W Max.
DC Output	Car Cigarette Output (x1) :13.6 V d.c. 10 A, 120 W Max. (SHARED) DC 5521 (x2) :13.6 V d.c. 10 A, 120 W Max. (SHARED)
USB Output	USB-A (x4): QC3.0 5 V 3 A/9 V 2 A/12 V 1.5 A,18W Max USB-C (x2): PD3.0 100 W ,5 V 3 A/9 V 3 A/12 V 3 A/15 V 3 A, 20 V 5A
AC Output	5 x 120 V/60 Hz (Continuous: 2400 W, Peak:4800 W) Output wave: Sine wave
Wireless Charge	2 x 15 W
Bluetooth Speaker	2 x 10 W
Protections	Over-current, Short Circuit, Over-voltage, Over-charge, Over-discharge, Over-temperature, Low voltage.
LED Light	8-10 W LED(100% brightness)
Working Temp.	14°F ~ 104°F (-10°C ~ 40°C)
Recharging Temp.	32°F ~ 104°F (0°C ~ 40°C)
Weight	66 lbs
Size	20.8 x 13.7 x 16.3 in
Certificates	Complied to FCC, UN38.3, ANSI/CAN/UL2743 + /UL1778 +UL1741

OPERATION

Instructions for Use

Warning! Fully charge the power station before first use.

Power ON --- Press and hold the ON/OFF switch button for **3 seconds** to turn ON the power station.

The display screen will light up to indicate the power station is on.

Power OFF---Press and hold the ON/OFF switch button for **3 seconds** to turn OFF the power station.

When there is no charging or discharging, the power station will turn off after 1 hour. All outputs shut off and the LCD is dim.

(The time can be modified through the APP).

The power station can be charged when it is on or off.

Operation

The LCD screen will indicate if an output is On or Off.

- Press the AC button to turn ON or OFF the AC outputs.
- Press the DC button to turn ON or OFF the DC5521 outputs and Cigarette lighter output.
- Press the USB button to turn ON or OFF the USB outputs, USB-C outputs and Wireless charging outputs.
- Press and hold the Speaker Play/Pause button to pair a Bluetooth device. After paired, pressing the button will play or pause audio.
- After bluetooth pairing, press the volume control buttons to increase or decrease audio volume. Each press increases or decreases 20% of volume. Press and hold the Volume Down button to switch to the previous song. Press and hold the Volume Up button to switch to the next song.
- Press the ON/OFF switch button to turn on the LCD screen. The LCD screen will be dim after 5 minutes when no button is pressed. Press any button to wake up and light up the LCD screen again.

Note: Temperature will effect the unit's operation. Only charge the unit between 32°F ~ 104°F. Only operate or store the unit between 14°F ~ 104°F.

LED Light Functions

The LED Light has several functions.

Pressing the LED Light Button will cycle through these functions. All below functions assume the LED is off:

- Press and hold for 1 second to turn the LED light on and off.
- Press to switch between 100% lamp mode, 50% lamp mode and SOS signal mode.

OPERATION

Car Cigarette Lighter Output

Accessories designed for car cigarette lighter sockets can be connected to the power station. The max output power is 120 W.

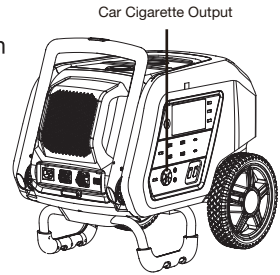

Foldable Handle Feature

The power station is equipped with a folding handle, expanding the handle will be easier to move the power station.

1. Press and hold the button.
2. Pull the handle to tilt to the max horizontal position and then release the button.
3. Press the button on the handle and lift the rod up.
4. The handle can be expanded and retracted.

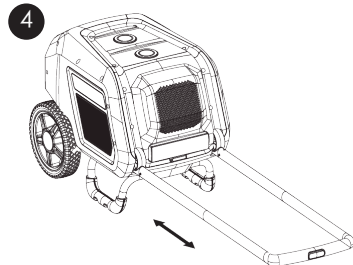
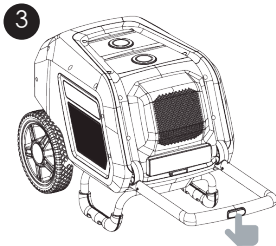
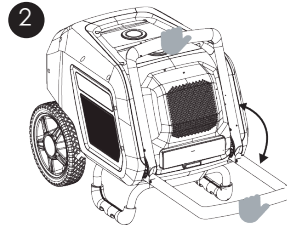
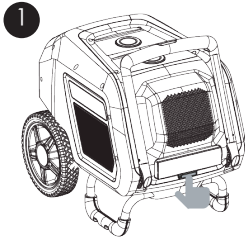

OPERATION

Wireless Charging function

When the USB ON/OFF button is pressed or the APP control is turned on, wireless charging will turn on.

PB-2400 can charge two devices wirelessly at the same time and is equipped with magnetic attraction feature. Place the device that supports wireless charging in the wireless charging area on the top of the power station for wireless charging. The magnetic attraction feature can hold the charging device in place, ensuring that it stays in the correct position during the wireless charging process.

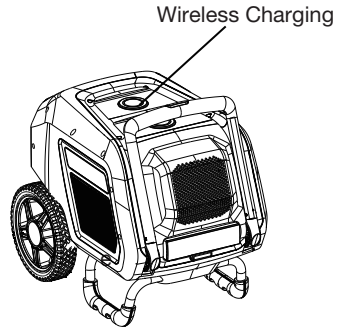

Charging the Power Station

1. Connect the AC charger cable to a wall outlet. Connect the other end of the charger cable to the power station input. Full charge time estimated 3 hours (1500W Input).



2. For solar powered charging, place the solar panel in direct sunlight. Connect the solar panel to the power station input. Full charge time estimated at least 3 hours (800W Max.).

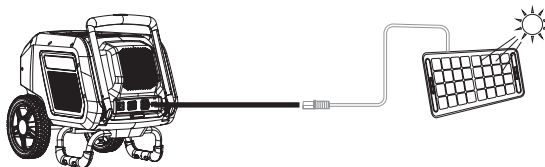

3. For charging with the cigarette lighter output of vehicle, connect the car charge cable plug into the vehicle's cigarette lighter outlet. Connect the other end of the cable to the power station input. Full charge time estimated 25 hours.

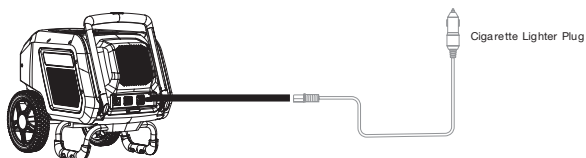

OPERATION

Note: The above data is for reference only. The estimated charging time data was determined under ideal conditions in a laboratory. Your charge times may differ.



YARDFORCE PB-2400-BU back-up battery only can be equipped with YARDFORCE 2400 W power station PB-2400, can not be used for any other models or applications.

Connecting the back-up battery (If equipped)

The YARDFORCE 2400 W power station can be connected to the back-up battery, expanding the capacity.

- Turn off both the PB-2400 and PB-2400-BU before connecting or disconnecting them.
- Connect the back-up battery and charging station with the provided cable.
- Power on the PB-2400 and the LCD will display the capacity of the back-up battery.
- When charging, the power station battery will be charged first. The back-up battery will be charged after the power station has been fully charged. Switch only when the all outputs are off.
- When the power station outputs are on, the back-up battery will be discharged first and switch to the power station battery automatically after the back-up battery runs out of power. Before to switch, all outputs will be turned off.



Connecting another PB-2400 power station

The PB-2400 can be connected to another PB-2400 through the Parallel Connection Port. After the two power station are connected in parallel, can provide 30A (about 3600W) continuous output, and total 4800W continuous output.

- Turn off both the PB-2400 and another PB-2400 before connecting or disconnecting them.
- Connect the PB-2400 and another PB-2400 with the parallel cable.
- Turn on the power station, then the parallel icon can be seen in the LCD screen.



WARNING! The cable will get hot while working. Please DO NOT touch it to avoid injury.

FAQ

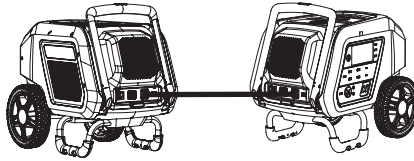

FAQ

Q. Can the power station be taken on an airplane?

A. No. This product contains lithium-ion batteries measuring over 100 Wh. Per the International Air Transport Association these are prohibited on airplanes.

Q. Is it normal for the power station to make sounds while in use?

A. This power station uses an internal fan to cool while in use. It is normal for the sound of this fan to be heard.

Q. Why can't some appliances be powered even when it's within the rated power range of the power station?

- A. 1. If the charge level of the power station is too low, it may not be able to power the appliance. Recharge the power station.
2. When first connected, some appliances draw more power than the appliance's rated operating power. This may be more than the power station's maximum power.

Q: Is the actual output capacity of the product consistent with the capacity stated in the user manual?

A: The capacity indicated in the owner's manual is the rated capacity of the battery pack of this power station. Since this power station has some efficiency loss during charging and discharging process, the actual output capacity of the power station is lower than the capacity specified in the owner's manual.

Q: Can the power station be connected by mobilephone APP ?

A: Yes, please download the manual of SUMEC cloudhawk app-

TROUBLE SHOOTING

Problem	Analysis	Solution
Appliances connected to the station outputs are not receiving power.	Appliances are not connected correctly, or the power cable is damaged.	Completely connect power cables to the power station. If cables are damaged, unplug from the power station and have them replaced by a qualified electrician.
	The output button is off.	Set the output button to on.
	The appliances electrical draw is higher than the power station's max. output.	Do not connect an appliance with a higher power requirement than the station's max. output. Use a YARDFORCE power station with a larger capacity.
	The power station's charge is low.	Charge the power station.
	All of the above solutions have not resolved the issue.	The unit may be damaged, contact customer service.
Output power is interrupted.	The appliance power requirement is higher than the power station's max. output.	Do not connect an appliance with a higher power requirement than the station's maximum. Use a Perin power station with a larger capacity.
	The appliance power requirement is too small to be recognized by the power station.	Re-start the power station.
	All of the above solutions have not resolved the issue.	The unit may be damaged, contact customer service.

MAINTENANCE AND STORAGE

When storing, please turn off this product first, and then store it in a dry, ventilated place at room temperature. Do not place this product near water sources.

Temporary storage : 3 months or less

1. Disconnect all cables and turn off the power station by holding the on/off button until the unit is off.
2. The power station should be stored in a cool dry place. Recommended storage temperature range is: -4°F~113°F.
3. Store the station with more than 50% charge.
4. Keep the unit away from corrosive substances, fire and heat sources.

Long term storage: More than 3 months

1. Store the power station with a full charge. It is strongly recommended the power station be fully charged one time every 3 months. The station must be fully recharged every 12 months.
2. Disconnect all cables and turn off the power station.
3. Keep the unit away from corrosive substances, fire, and heat sources.
4. Clean the power station using only a dry cloth or paper towel.

WARRANTY

CANADA WARRANTY

Product Warranty

Please keep your original purchase receipt in a safe place as proof of purchase. Warranty coverage for this product must be verified by the original purchase receipt.

The warranty period begins on the day that the product was purchased from an authorized retailer of Merotec products. Warranty coverage only applies to the original purchaser and is not transferrable. Warranty coverage is only provided on products purchased from authorized Merotec retailers.

Warranty only applies to products purchased and OPERATED in Canada. Any product purchased or operated outside of Canada is not covered by any warranty.

(2) Two-Year Limited Warranty

The PB-2400 Portable Power Station has a 2-Year Limited Warranty from the date of purchase against manufacturer defects for residential use only. Commercial use voids the warranty. This warranty does not cover accidental damage, unreasonable use, normal wear and tear, neglect or non-compliance with the Operating, Safety and Maintenance Instructions. All service, outside of normal maintenance as described in this manual, must be done by an authorized service technician. Any unauthorized service or changes to the original configuration of this product will void the warranty. All parts and accessories used on and with this product must be manufactured and or authorized by Merotec Inc.

(90) 90 Days Limited Warranty - Cables and Accessories

The accessories included with the Power Station including the charging cable and other similar parts are warranted against manufacturer defects for residential use only for a period of 90 days from the date of purchase. Warranty does not cover loss of use or other consequential damages arising from any of the above, nor does it cover repairs made or attempted by unauthorized persons.

This warranty is void if the product is used for commercial, rental or industrial purposes.

Certain parts, attachments and accessories are subject to normal wear and tear and are excluded from the warranty.

Service and Warranty Claims Process

Contact the Merotec Support Center toll-free at **1-833-818-4111 Monday - Friday, between 9:00 AM and 5:00 PM ET** for service and warranty support.

Merotec Service Support agents can help you troubleshoot problems over the phone to get you back up and running as quickly as possible. In the situation where service or warranty inspection is needed, please follow these steps:

1. Call Merotec at **1-833-818-4111 Monday-Friday, between 9:00 AM – 5:00 PM ET**.
2. Send in proof-of-purchase and serial number (if applicable) to confirm warranty Coverage as directed by Merotec.
3. If service or a warranty evaluation is requested, you must ship your product to Merotec. Merotec will provide an RGA number that should be used in all communications with Merotec and is required to be indicated on the product itself and on the outside of the box.
4. All shipments to Merotec must have an RGA number. Any shipment received that does not have an RGA number clearly marked on the outside of the box will be refused.
5. All shipments must be sent pre-paid, Merotec does not pay for any shipping costs for service or warranty evaluation. Merotec is not responsible for any packages that are lost by carrier. We recommend that shipments are made by a carrier that provides tracking and delcert confirmation.

For more information or to ask questions, please call toll-free **1-833-818-4111 Monday-Friday, between 9:00 AM and 5:00 PM ET**.

SAVE THESE INSTRUCTIONS

WARRANTY

USA WARRANTY

Product Warranty

Please keep your original purchase receipt in a safe place as proof of purchase. Warranty coverage for this product must be verified by the original purchase receipt.

The warranty period begins on the day that the product was purchased from an authorized retailer of Merotec products. Warranty coverage only applies to the original purchaser and is not transferrable.

Warranty coverage is only provided on products purchased from authorized Merotec retailers.

Warranty only applies to products purchased and OPERATED in the USA & Puerto Rico. Any product purchased or operated outside of the USA & Puerto Rico is not covered by any warranty.

(2) Two-Year Limited Warranty

The PB-2400 Portable Power Station has a 2-Year Limited Warranty from the date of purchase against manufacturer defects for residential use only. Commercial use voids the warranty. This warranty does not cover accidental damage, unreasonable use, normal wear and tear, neglect or non-compliance with the Operating, Safety and Maintenance Instructions. All service, outside of normal maintenance as described in this manual, must be done by an authorized service technician. Any unauthorized service or changes to the original configuration of this product will void the warranty. All parts and accessories used on and with this product must be manufactured and or authorized by Merotec Inc.

(90) 90 Days Limited Warranty - Cables and Accessories

The accessories included with the Power Station including the charging cable and other similar parts are warranted against manufacturer defects for residential use only for a period of 90 days from the date of purchase. Warranty does not cover loss of use or other consequential damages arising from any of the above, nor does it cover repairs made or attempted by unauthorized persons.

This warranty is void if the product is used for commercial, rental or industrial purposes.

Certain parts, attachments and accessories are subject to normal wear and tear and are excluded from the warranty.

Service and Warranty Claims Process

Contact the Merotec Support Center toll-free at **(866) 902-9690 Monday-Friday between 8:30 AM and 5:00 PM ET** for service and warranty support.

Merotec Service Support agents can help you troubleshoot problems over the phone to get you back up and running as quickly as possible. In the situation where service or warranty inspection is needed, please follow these steps:

1. Call Merotec at **(866) 902-9690 Monday-Friday between 8:30 AM and 5:00 PM ET**.
2. Send in proof-of-purchase and serial number (if applicable) to confirm warranty Coverage as directed by Merotec.
3. If service or a warranty evaluation is requested, you must ship your product to Merotec. Merotec will provide an RGA number that should be used in all communications with Merotec and is required to be indicated on the product itself and on the outside of the box.
4. All shipments to Merotec must have an RGA number, Any shipment received that does not have an RGA number clearly marked on the outside of the box will be refused.
5. All shipments must be sent pre-paid, Merotec does not pay for any shipping costs for service or warranty evaluation. Merotec is not responsible for any packages that are lost by carrier. We recommend that shipments are made by a carrier that provides tracking and delcert confirmation.

For more information or to ask questions, please call toll-free **(866) 902-9690 Monday-Friday between 8:30 AM and 5:00 PM ET**.

SAVE THESE INSTRUCTIONS



Need Help?

Please do not return the product to your place of purchase yet. We're here to help and take care of all your needs.

Contact our customer service department for help with:

- Product assembly or use
- Missing or damaged parts
- Troubleshooting
- Replacement parts and accessories

You can submit a support request by scanning the QR code on this page, or by visiting:
www.MerotecUSA.com

Scan Code to connect with Merotec Support



1-866-902-9690 (US)
1-833-818-4111 (CA)



www.MerotecUSA.com

Register your product today to maintain warranty coverage and stay up to date with information on the use, care, maintenance and service of your product.

Register online today at:

www.MerotecUSA.com



Merotec Inc.
3655 Kennesaw North Industrial Parkway
Kennesaw, GA 30144
Copyright © 2024 Merotec Inc.

Made in China

Part Number: PB-2400MAN-A
2402

STATION D'ALIMENTATION PORTABLE 2400 W

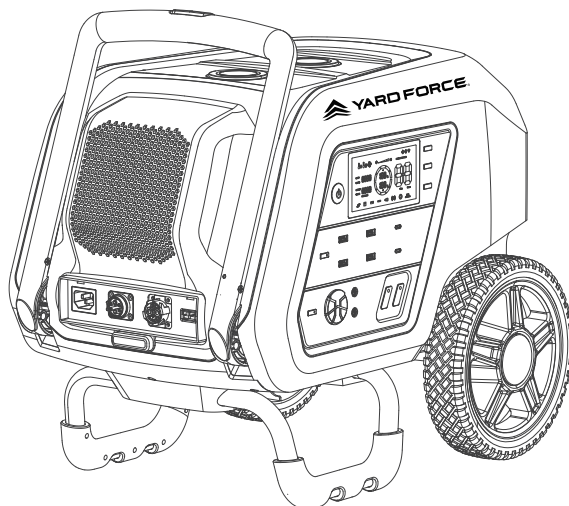

Le personnel de notre service clientèle est prêt à vous aider.

Dans le cas d'une pièce endommagée ou manquante, la plupart des pièces de rechange sont expédiées directement par Merotec USA à Atlanta ou par l'un de nos partenaires de service aux États-Unis et au Canada.

Pour obtenir une aide immédiate à l'assemblage ou des informations complémentaires sur les produits, envoyez un e-mail à support@MerotecUSA.com. Ou, pour les États-Unis, appelez le 1-866-902-9690, du lundi au vendredi, de 8h30 à 17h00 (heure de l'Est), et pour le Canada, le 1-833-818-4111, du lundi au vendredi, de 9h00 à 17h00 (heure de l'Est). Vous trouverez de plus amples informations sur www.MerotecUSA.com.



CONSERVEZ CE MANUEL POUR TOUTE RÉFÉRENCE

Vous aurez besoin de ce manuel pour les instructions de sécurité, les procédures d'utilisation et la garantie.

Le reçu de vente original est requis pour le service de garantie.

TABLE DES MATIÈRES

Instructions de sécurité.....	24
Description des symboles.....	28
Liste des pièces.....	29
Spécifications du produit.....	33
Fonctionnement.....	34
FAQ (Foire aux questions).....	39
Guide de dépannage.....	40
Entretien et stockage.....	41
Garantie.....	42

INSTRUCTIONS DE SÉCURITÉ

LISEZ ET COMPRENEZ TOUTES LES INSTRUCTIONS.



IMPORTANT SAFETY INSTRUCTIONS

AVERTISSEMENT ! Lors de l'utilisation d'appareils électriques, il convient de toujours respecter les consignes de sécurité de base afin de réduire les risques d'incendie, de choc électrique et de blessures corporelles, notamment les suivantes :

AVERTISSEMENT ! Lisez toutes les instructions.

AVERTISSEMENT ! Ce produit peut contenir du plomb, des phtalates ou d'autres produits chimiques reconnus par l'État de Californie comme pouvant causer le cancer, des malformations congénitales et d'autres troubles de la reproduction. Veuillez vous laver les mains après l'utilisation.

Pour plus d'informations, consultez le site www.P65warnings.ca.gov.

P65warnings.ca.gov.

1. Avant de commencer à utiliser notre produit, lisez attentivement toutes les instructions.
2. Ne connectez pas de produits électroniques qui dépassent les spécifications de fonctionnement de ce produit.
3. Ne connectez pas de câbles ou de bornes endommagés au produit. Cela pourrait provoquer un choc électrique ou endommager le produit.
4. Gardez le produit au sec. N'exposez pas l'appareil à des conditions humides. Ne plongez pas le produit dans un liquide.
5. N'insérez pas les doigts ou tout autre objet étranger dans les ports ou les prises.
6. Utilisez ce produit dans une zone bien ventilée. Ne bloquez pas et n'obstruez pas les événements du produit. N'exposez pas le produit à la fumée ou aux étincelles.
7. Ne soumettez pas ce produit à des chutes, des vibrations importantes ou des chocs violents.
8. Ne faites pas fonctionner l'appareil sous des températures excessivement basses. Le fonctionnement à une température

INSTRUCTIONS DE SÉCURITÉ

- inférieure à la limite spécifiée peut endommager de façon permanente l'appareil et réduire sa durée de vie.
9. N'exposez pas le produit au feu, à une source de chaleur ou à une température excessive. L'exposition à des flammes ou à des températures élevées peut provoquer une explosion.
 10. N'utilisez pas le produit sous la pluie, dans un environnement humide, sous la neige ou le gel, ou dans un environnement poussiéreux. L'utilisation dans ces conditions peut endommager le fonctionnement, les piles et/ou la durée de vie du produit.
 11. Ne démontez pas le produit. Ne percez pas le produit avec des objets pointus. Cela pourrait provoquer un choc électrique, un incendie ou une explosion.
 12. Gardez cet appareil hors de portée des enfants. Ne laissez pas les enfants utiliser ce produit.
 13. Lors de la mise au rebut du produit, respectez les lois locales.
 14. Si les conditions le permettent, assurez-vous que la batterie est complètement déchargée avant de la jeter dans un bac de recyclage désigné pour les batteries. Le produit contient des batteries avec des produits chimiques potentiellement dangereux ; il est donc strictement interdit de les jeter dans des poubelles ordinaires. Veuillez respecter les lois et réglementations locales concernant le recyclage et la mise au rebut des batteries.
 15. Si la batterie ne peut pas être complètement déchargée en raison de défaillances du produit, ne la jetez pas directement dans la poubelle de recyclage pour batteries. Dans ce cas, contactez une autorité professionnelle de recyclage des batteries pour un traitement ultérieur.
 16. Les batteries trop déchargées qui ne peuvent pas être rechargées doivent être jetées.
 17. Pour réduire le risque de blessure, une surveillance étroite est nécessaire lorsque le produit est utilisé à proximité d'enfants.
 18. L'utilisation d'un accessoire non recommandé ou non vendu par le fabricant du bloc d'alimentation peut entraîner un risque de un incendie, un choc électrique ou des blessures corporelles.
 19. Pour réduire les risques d'endommagement de la fiche et du

INSTRUCTIONS DE SÉCURITÉ

cordon électriques, tirez sur la fiche plutôt que sur le cordon lorsque débranchement de la centrale électrique.

20. N'utilisez pas une station d'alimentation portable ou un appareil endommagé ou modifié. Batteries endommagées ou modifiées peut présenter un comportement imprévisible entraînant un incendie, une explosion ou un risque de blessure.
21. N'utilisez pas le bloc d'alimentation avec un cordon ou une prise endommagés, ou un câble de sortie endommagé.
22. Ne démontez pas le bloc d'alimentation, apportez-le à un technicien qualifié lorsque l'entretien ou la réparation est nécessaire. equis. Un remontage incorrect peut entraîner un risque d'incendie ou d'électrocution.
23. Pour réduire le risque d'électrocution, débranchez le bloc d'alimentation de la prise avant d'essayer tout entretien recommandé.
24. N'exposez pas un bloc d'alimentation au feu ou à une température excessive. Exposition au feu ou à la température au-dessus de 130°C peut provoquer une explosion.
25. Faites effectuer l'entretien par un réparateur qualifié utilisant uniquement des pièces de rechange identiques. Cela garantira que la sécurité du produit est maintenue.
26. Risque de choc électrique. N'utilisez jamais le bloc d'alimentation pour alimenter des outils électriques pour couper ou accéder à des des pièces ou des câblages sous tension, ou des matériaux pouvant contenir des pièces sous tension ou des câblages sous tension à l'intérieur, tels que construire des murs, etc.

INSTRUCTIONS DE MISE À LA TERRE

Ce produit est équipé avec un cordon doté d'un conducteur de mise à la terre de l'équipement et d'une fiche de mise à la terre. La prise doit être branché dans une prise correctement installée et mise à la terre conformément à tous les codes locaux ordonnances.

AVERTISSEMENT – Une connexion incorrecte du conducteur de

INSTRUCTIONS DE SÉCURITÉ

mise à la terre de l'équipement peut entraîner un risque de choc électrique. Consultez un électricien qualifié si vous n'êtes pas certain que le produit est correctement mis à la terre. Ne modifiez pas la fiche fournie avec le produit - si elle ne rentre pas dans la prise, faire installer une prise appropriée par un électricien qualifié.

CONSERVEZ CES INSTRUCTIONS

DESCRIPTION DES SYMBOLES



AVERTISSEMENT : Veuillez lire attentivement toutes les instructions de sécurité et d'utilisation avant d'utiliser cet outil. Veuillez prêter une attention particulière à toutes les sections de ce manuel d'utilisation qui comportent des symboles d'avertissement et des avis. Certains des symboles suivants peuvent être utilisés sur cet outil.



Lisez le manuel.



Pour éviter tout risque de choc électrique, n'utilisez pas ce produit dans des conditions humides ou mouillées.



AVERTISSEMENT ! - Mettez la machine hors tension et débranchez-la de l'alimentation électrique avant d'inspecter, de nettoyer, de changer les accessoires ou d'effectuer toute autre tâche d'entretien. Retirez immédiatement la fiche du secteur si le câble d'alimentation est endommagé, effiloché ou emmêlé.



Maintenez toujours le câble d'alimentation éloigné de la chaleur, de l'huile et des bords tranchants.



DANGER ! - Attention aux risques d'électrocution.



Le câble devient chaud pendant le fonctionnement. Veuillez NE PAS le toucher pour éviter toute blessure.



Recyclable.



Ramenez les batteries usagées chez votre revendeur local, à un centre de collecte ou à un point de recyclage. Il est interdit de jeter ce produit avec les déchets ménagers ordinaires. Veuillez recycler là où les installations existent. Renseignez-vous auprès de vos autorités locales ou de votre revendeur pour obtenir des conseils sur le recyclage.



Cet appareil est conforme à la partie 15 des règles de la FCC. Le fonctionnement est soumis aux deux conditions suivantes:

- 1) Cet appareil ne doit pas causer d'interférences nuisibles, et
- 2) cet appareil doit accepter toute interférence reçue, y compris les interférences susceptibles de provoquer un fonctionnement indésirable.

LISTE DES PIÈCES

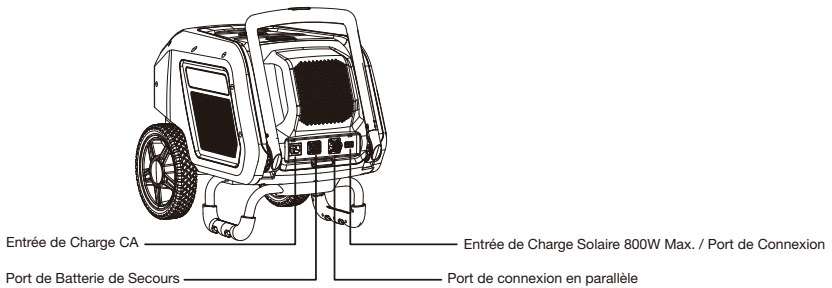
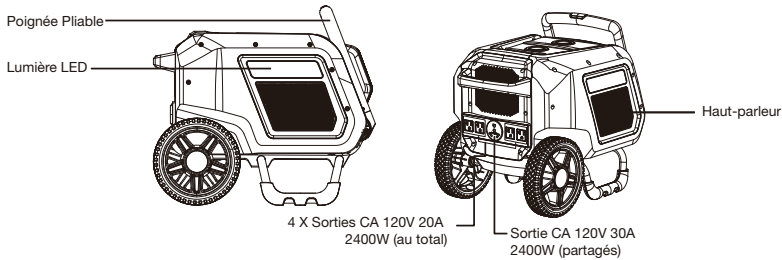
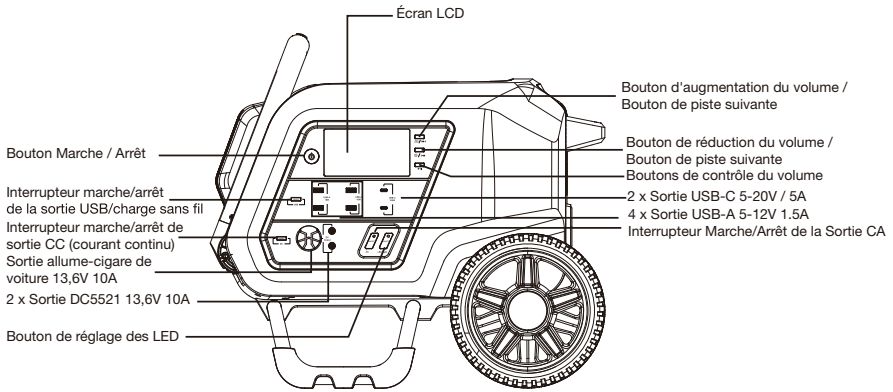

LISTE DES PIÈCES

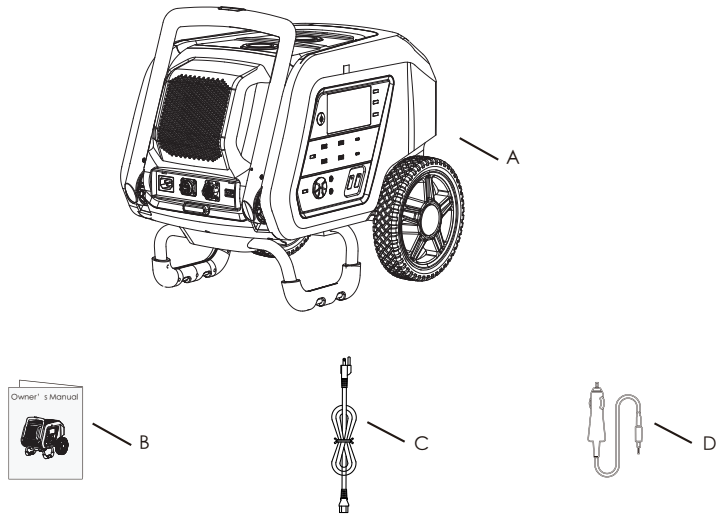

- A. Station d'alimentation portable x 1
- B. Manuel de l'utilisateur x 1
- C. Câble de charge CA x 1
- D. Câble de charge pour voiture x 1

LISTE DES PIÈCES

Écran LCD





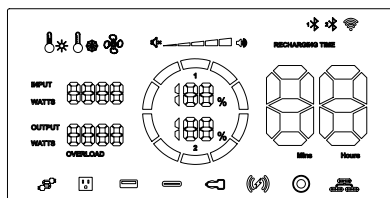

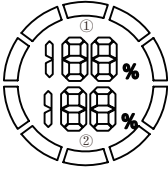

Lorsque vous maintenir sur le bouton Marche / Arrêt pendant une seconde, l'écran LCD s'allume. L'écran LCD s'assombrit si aucun bouton n'est actionné au bout de 5 minutes. (La durée peut être modifiée par le biais de l'application).

Appuyez ensuite sur n'importe quel bouton pour vous réveiller et l'écran LCD s'allume à nouveau. Lorsque la station d'alimentation est éteinte et en charge, l'écran LCD s'allume.



	Indicateur d'alerte de température élevée.
	Indicateur d'alerte de basse température.
	S'affiche lorsque le ventilateur fonctionne.
	S'affiche lorsque le téléphone portable ou d'autres appareils externes sont connectés par Bluetooth. Chaque barre représente 20 % du volume.
	Indicateur de connexion audio Bluetooth : "Bluetooth 1" s'affiche lorsque des appareils externes tels que des téléphones mobiles sont connectés via Bluetooth à l'audio. "Bluetooth 2" s'affiche lorsque l'application YARDFOCE "CloudHawk" est connectée à l'audio via Bluetooth.
	Indicateur de connexion WIFI : S'affiche lorsque la station d'alimentation est connectée à un réseau WIFI externe.
RECHARGING TIME 	Affichage du temps de charge et de décharge restant. Lorsque « TEMPS DE RECHARGE » est affiché, il indique le temps de charge restant. Lorsque « TEMPS DE RECHARGE » n'est pas affiché, il indique le temps de décharge restant.

LISTE DES PIÈCES

	<p>La capacité en cours de la batterie est affichée en pourcentage (%). Lors de la charge, les barres circulaires tournent.</p> <p>Lors de la décharge, les barres sont fixes et indiquent la capacité restante. Une barre indique 10 % de la capacité de la batterie.</p> <p>Le cercle supérieur indique la capacité restante de la station d'alimentation.</p> <p>Le cercle inférieur indique la capacité restante de la batterie de secours. (Si l'appareil en est équipé)</p>
<p>INPUT WATTS</p> 	<p>Indication de la puissance d'entrée.</p>
<p>OUTPUT WATTS</p> 	<p>Indication de la puissance de sortie.</p>
<p>OVERLOAD</p>	<p>Indication de surcharge : S'affiche lorsque la puissance de la charge dépasse la valeur définie.</p>
	<p>Indication de la sortie CA : S'affiche lorsque la sortie CA est activée.</p>
	<p>Indication de la sortie USB, PD et charge sans fil : Lorsque le bouton USB Marche / Arrêt est enfoncé ou que la commande APP est activée, ils s'affichent en même temps.</p>
	<p>AC input indication: Displayed when the AC input is on.</p>
	<p>De connexion en parallèle indication: Displayed when connecting with another PB-2400.</p>
	<p>Cigarette lighter, DC5521 output indication: When the DC ON/OFF button is pressed or the APP control is turned on, they will be displayed at the same time.</p>

SPÉCIFICATIONS DU PRODUIT

Modèle	PB-2400
Type de batterie	LFP
Capacité	51.2 V d.c., 37.5 Ah 1920 Wh
Entrée	CC: 12 V-60 V d.c. (800 W MAX) CA: 120 V~60 Hz, 15 A Max. (3 heures) 12,5 A Max. en continu, 1500 W Max.
Sortie CC	Sortie allume-cigare (x1):13.6 V d.c. 10 A, 120 W Max. (partagé) DC 5521 (x2): 13.6 V d.c. 10 A, 120 W Max. (partagé)
Sortie CC	USB-A (x4): QC3.0 5 V 3 A/9 V 2 A/12 V 1.5 A,18W Max USB-C (x2): PD3.0 100 W ,5 V 3 A/9 V 3 A/12 V 3 A/15 V 3 A, 20 V 5A
Sortie CA	5 x 120 V/60 Hz Continu : 2400 W, Crête : 4800 W) Onde de sortie : Onde sinusoïdale
Charge sans fil	2 x 15 W
Haut-parleur Bluetooth	2 x 10 W
Protections	Surintensité, court-circuit, surtension, surcharge, décharge excessive, surchauffe, faible tension.
Lampe LED	LED de 8 à 10 W (100% de luminosité)
Température de fonctionnement	14°F ~ 104°F (-10°C ~ 40°C)
Température de recharge	32°F ~ 104°F (0°C ~ 40°C)
Poids	66 livres
Dimensions	20,8 x 13,7 x 16,3 po
Certificats	Conforme FCC, UN38.3, ANSI/CAN/UL2743 + /UL1778 +UL1741

FONCTIONNEMENT

Instructions d'utilisation

Avertissement ! Chargez complètement la station d'alimentation avant la première utilisation.

Mise sous tension --- Appuyez sur le bouton Marche / Arrêt et maintenez-le enfoncé pendant 3 seconde pour mettre la station d'alimentation sous tension. L'écran d'affichage s'allume pour indiquer que la station est sous tension.

Mise hors tension --- Appuyez sur le bouton Marche / Arrêt et maintenez-le enfoncé pendant 3 seconde pour éteindre la station d'alimentation. Lorsqu'il n'y a pas de charge ou de décharge en cours, la station d'alimentation s'éteint au bout de 60 minutes. Toutes les sorties s'éteignent et l'écran LCD s'assombrit. (La durée peut être modifiée par le biais de l'application).

La station d'alimentation peut être chargée lorsqu'elle est allumée ou éteinte.

Fonctionnement

L'écran LCD indique si une sortie est activée ou désactivée.

- Appuyez sur le bouton CA pour activer ou désactiver les sorties CA.
- Appuyez sur le bouton CC pour activer ou désactiver les sorties CC5521 et sortie l'allume-cigare.
- Appuyez sur le bouton USB pour activer ou désactiver les sorties USB, les sorties PD et les sorties de charge sans fil.
- Appuyez et maintenez enfoncé le bouton Lecture/Pause du haut-parleur pour couper la connexion de l'appareil Bluetooth d'origine et jumeler un nouvel appareil Bluetooth. Une fois jumelé, appuyez sur le bouton pour lire ou mettre en pause le son.
- Après l'appariement Bluetooth, appuyez sur les boutons de contrôle du volume pour augmenter ou diminuer le volume audio. Chaque pression augmente ou diminue le volume de 20 %. Appuyez et maintenez enfoncé le bouton de diminution du volume pour passer à la plage précédente. Appuyez sur le bouton d'augmentation du volume et maintenez-le enfoncé pour passer à la plage suivante.
- Appuyez sur le bouton Marche / Arrêt pour allumer l'écran LCD. L'écran LCD s'éteint au bout de 5 minutes si aucun bouton n'est pressé. Appuyez sur n'importe quel bouton pour réveiller et rallumer l'écran LCD.

Remarque : La température affecte le fonctionnement de l'appareil. Ne chargez l'appareil qu'entre 32°F et 104°F. Ne faites fonctionner ou ne stockez l'appareil qu'entre 14°F ~ 104°F.

FUNCTIONNEMENT

Fonctions de la lampe LED

La lampe LED a plusieurs fonctions.

Appuyez et maintenez enfoncé le bouton de la lampe LED permet de passer d'une fonction à l'autre. Toutes les fonctions ci-dessous supposent que la LED est éteinte:

- Appuyez et maintenez enfoncé pendant 1 seconde pour allumer et éteindre la lumière LED.
- Appuyez pour passer entre le mode lampe à 100%, le mode lampe à 50% et le mode signal SOS.

Sortie allume-cigare de voiture

Les accessoires conçus pour les prises allume-cigare de voiture peuvent être connectés à la station d'alimentation. La puissance de sortie maximale est de 120W.

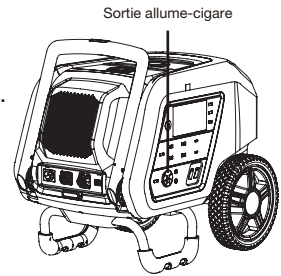

Fonction de poignée pliante

La station d'alimentation est équipée d'une poignée pliante, déployer la poignée facilitera le déplacement avant que vous n'ayez besoin de déplacer la station d'alimentation.

1. Appuyez et maintenez le bouton enfoncé.
2. Tirez sur la poignée pour l'incliner à la position horizontale maximale, puis relâchez le bouton.
3. Appuyez sur le bouton de la poignée et soulevez la tige vers le haut.
4. La poignée peut être étendue et rétractée.

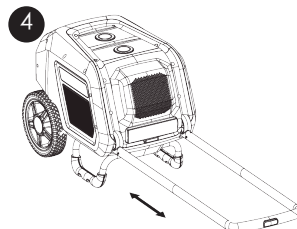
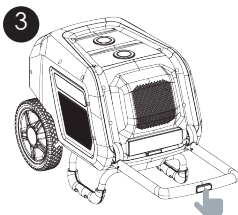
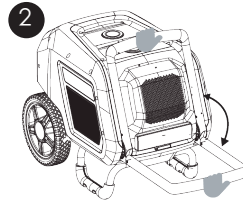
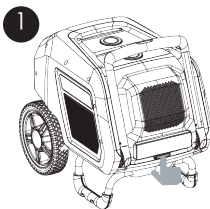

FONCTIONNEMENT

Fonction de charge sans fil

Lorsque le bouton USB ON/OFF est pressé ou que la commande via l'application est activée, la charge sans fil s'active.

Le PB-2400 peut charger simultanément deux appareils sans fil et est équipé d'une fonction d'attraction magnétique. Placez l'appareil compatible avec la charge sans fil dans la zone de charge sans fil sur le dessus de la station d'alimentation pour la charge sans fil. La fonction d'attraction magnétique maintient l'appareil en place, garantissant qu'il reste dans la bonne position pendant le processus de charge sans fil.

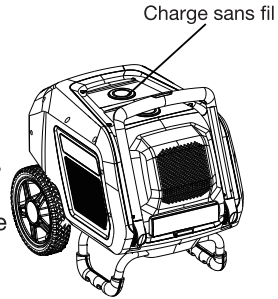

Charge de la station d'alimentation

1. Connectez le câble du chargeur CA à une prise murale. Connectez l'autre extrémité du câble du chargeur à l'entrée de la station d'alimentation. Le temps de charge complète est estimé entre 3 heures (Entrée de 1500W).

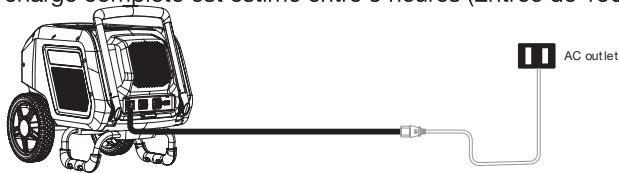

2. Pour une charge à l'énergie solaire, placez le panneau solaire à la lumière directe du soleil. Connectez le panneau solaire à l'entrée de la station d'alimentation. Le temps de charge complet est estimé à au moins 3 heures (800W Max.).

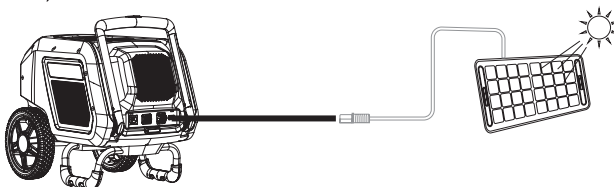

3. Pour recharger avec la sortie allume-cigare du véhicule, connectez la fiche du câble de charge pour voiture dans la prise allume-cigare du véhicule. Connectez l'autre extrémité du câble à l'entrée de la station d'alimentation. Le temps de charge complète est estimé entre 25 heures.

FONCTIONNEMENT

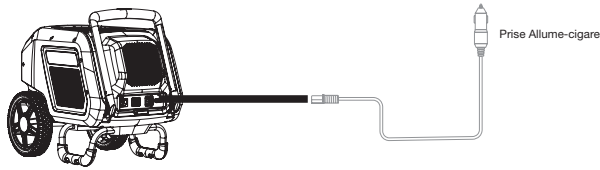

Remarque :

Les données ci-dessus sont fournies à titre indicatif uniquement. Les données relatives au temps de charge estimé ont été déterminées dans des conditions idéales en laboratoire. Vos temps de charge peuvent être différents.



La batterie de secours YARDFOCE PB-2400-BU ne peut être utilisée qu'avec la station d'alimentation YARDFOCE 2400 W PB-2400. Elle ne peut pas être utilisée pour d'autres modèles ou applications.

Connecter la batterie de secours (If equipped)

The YARDFOCE 2400 W power station can be connected to the back-up battery, expanding the capacity. La station d'alimentation YARDFOCE 1500 W peut être connectée à une batterie de secours, ce qui permet d'augmenter sa capacité.

- Éteignez à la fois le PB-2400 et le PB-2400-BU avant de les connecter ou de les déconnecter.
- Connectez la batterie de secours et la station de charge avec le câble fourni.
- Mettez en marche le PB-2400 et l'écran LCD affichera la capacité de la batterie de secours.
- Lors de la charge, la batterie de la station d'alimentation est chargée en premier. La batterie de secours sera chargée une fois la batterie de la station d'alimentation aura été complètement chargée. Activez l'interrupteur uniquement lorsque toutes les sorties sont éteintes.
- Lorsque les sorties de la station d'alimentation sont activées, la batterie de secours est déchargée en premier et passe automatiquement à la batterie de la station d'alimentation une fois que la batterie de secours est épuisée. Avant de basculer, toutes les sorties seront éteintes.

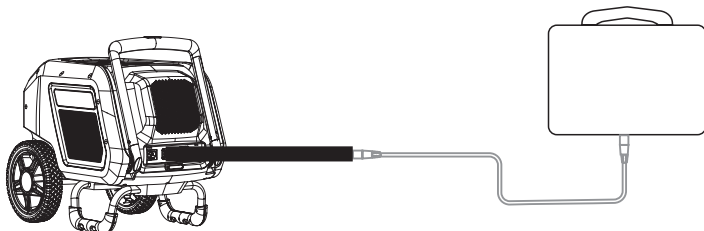

Connexion d'une autre station d'alimentation PB-2400

Le PB-2400 peut être connecté à un autre PB-2400 via le Port de Connexion en Parallèle. Une fois les deux stations d'alimentation connectées en parallèle, elles peuvent fournir une sortie continue de 30 A (environ 3600 W) et une sortie totale continue de 4800 W.

- Éteignez à la fois le PB-2400 et l'autre PB-2400 avant de les connecter ou de les déconnecter.
- Connectez le PB-2400 et l'autre PB-2400 avec le câble en parallèle.
- Allumez la station d'alimentation, puis l'icône de connexion en parallèle apparaîtra sur l'écran LCD.



Avvertissement! Le câble devient chaud pendant le fonctionnement. Veuillez NE PAS le toucher pour éviter toute blessure.

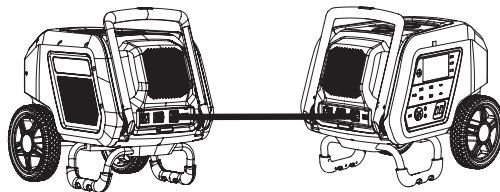

FAQ

Q. La station peut-elle être emportée en avion ?

R. Non. Ce produit contient des batteries lithium-ion de plus de 100 Wh. Selon l'Association internationale du transport aérien, elles sont interdites dans les avions.

Q.Est-il normal que la station émette des sons lorsqu'elle est utilisée ?

R. Cette station utilise un ventilateur interne pour refroidir pendant son fonctionnement. Il est normal que le bruit de ce ventilateur se fasse entendre.

Q. Pourquoi certains appareils ne peuvent-ils pas être alimentés alors qu'ils sont dans la plage de puissance nominale de la station électrique?

R. 1. La capacité de la station est faible. Rechargez la station d'alimentation.
2. Lors de la première connexion, certains appareils consomment plus d'énergie que la puissance de fonctionnement nominale de l'appareil. Cela peut être supérieur à la puissance maximale de la station d'alimentation.

Q. Pendant la charge, le chargeur devient chaud. Est-ce normal ?

R. Le chargeur devient légèrement chaud lorsqu'il est branché. Ce phénomène est normal. Si le chargeur devient trop chaud, débranchez-le et laissez-le refroidir.

Q : La capacité de sortie réelle du produit correspond-elle à la capacité indiquée dans le manuel d'utilisation ?

R : La capacité indiquée dans le manuel de l'utilisateur est la capacité nominale de la batterie de cette station électrique. Étant donné que cette station a une certaine perte d'efficacité pendant le processus de charge et de décharge, la capacité de sortie réelle de la station est inférieure à la capacité spécifiée dans le manuel de l'utilisateur.

Q : La centrale électrique peut-elle être connectée par une application de téléphone portable ?

R : Oui, veuillez télécharger le manuel de l'application SUMEC cloudhawk.

GUIDE DE DÉPANNAGE

Problème	Analyse	Solution
Les appareils connectés aux sorties de la station ne sont pas alimentés.	Les appareils ne sont pas connectés correctement, ou le câble d'alimentation est endommagé.	Connectez complètement les câbles d'alimentation à la station d'alimentation. Si les câbles sont endommagés, débranchez-les de la station d'alimentation et faites-les remplacer par un électricien qualifié.
	Le bouton de sortie est éteint.	Activez le bouton de sortie.
	La consommation électrique de l'appareil est supérieure à la puissance maximale de la station.	Ne connectez pas un appareil dont la consommation électrique est supérieure à la puissance maximale de la station. Utilisez une station d'alimentation YARDFOCE d'une capacité supérieure.
	La charge de la station est faible.	Rechargez la station d'alimentation.
	Toutes les solutions ci-dessus n'ont pas résolu le problème.	L'unité est peut-être endommagée, contactez le service clientèle.
La puissance de sortie est interrompue.	La puissance requise par l'appareil est supérieure à la puissance maximale de la station d'alimentation.	Ne connectez pas un appareil dont la puissance requise est supérieure à la puissance maximale de la station. Utilisez une station d'alimentation YARDFOCE d'une capacité supérieure.
	La puissance requise de l'appareil est trop faible pour être reconnue par la station.	Redémarrez la station d'alimentation.
	Toutes les solutions ci-dessus n'ont pas résolu le problème.	L'unité est peut-être endommagée, contactez le service clientèle.

ENTRETIEN ET STOCKAGE

Lors du stockage, veuillez d'abord éteindre ce produit, puis le stocker dans un endroit sec, ventilé et à température ambiante. Ne placez pas ce produit à proximité d'une source d'eau.

Stockage temporaire : 3 mois ou moins

1. Débranchez tous les câbles et mettez la station électrique hors tension.
2. La station doit être stockée dans un endroit frais et sec. La température de stockage recommandée est de : -4 °F à 113 °F.
3. Stockez la station avec une charge supérieure à 50%.
4. Gardez la station éloignée des substances corrosives, du feu et des sources de chaleur.

Stockage à long terme : Plus de 3 mois

1. Stockez la station avec une charge complète. Il est fortement recommandé de charger complètement la station une fois tous les 3 mois. La station doit être entièrement rechargée tous les 12 mois.
2. Débranchez tous les câbles et mettez la station électrique hors tension.
3. Gardez la station éloignée des substances corrosives, du feu et des sources de chaleur.
4. Nettoyez la station en utilisant uniquement un chiffon sec ou une serviette en papier.

GARANTIE

GARANTIE AMÉRICAINNE

Garantie du produit

Veillez conserver votre reçu d'achat original dans un endroit sûr comme preuve d'achat. La couverture de la garantie pour ce produit doit être vérifiée par le reçu d'achat original.

La période de garantie commence le jour où le produit a été acheté chez un revendeur agréé de produits Merotec. La garantie s'applique uniquement à l'acheteur initial et n'est pas transférable.

La garantie ne s'applique qu'aux produits achetés auprès de détaillants Merotec agréés.

La garantie s'applique uniquement aux produits achetés et utilisés aux États-Unis et à Porto Rico. Tout produit acheté ou utilisé en dehors des États-Unis et de Porto Rico n'est couvert par aucune garantie.

Garantie limitée de deux (2) ans

La station d'alimentation portable PB-20 bénéficie d'une garantie limitée de deux ans à compter de la date d'achat contre les défauts de fabrication, pour un usage résidentiel uniquement. L'utilisation commerciale annule la garantie. Cette garantie ne couvre pas les dommages accidentels, l'utilisation déraisonnable, l'usure normale, la négligence ou le non-respect des instructions d'utilisation, de sécurité et d'entretien. Tout service, en dehors de l'entretien normal tel que décrit dans ce manuel, doit être effectué par un technicien de service autorisé. Tout service non autorisé ou toute modification de la configuration originale de ce produit annule la garantie. Toutes les pièces et accessoires utilisés sur et avec ce produit doivent être fabriqués et/ou autorisés par Merotec Inc.

(90) Garantie limitée de 90 jours - Câbles et accessoires

Les accessoires inclus avec la station électrique, y compris le câble de charge et d'autres pièces similaires, sont garantis contre les défauts de fabrication pour un usage résidentiel uniquement pendant une période de 90 jours à compter de la date d'achat. La garantie ne couvre pas la perte d'utilisation ou d'autres dommages indirects résultant de l'un des éléments ci-dessus, ni les réparations effectuées ou tentées par des personnes

non autorisées. Cette garantie est nulle si le produit est utilisé à des fins commerciales, locatives ou industrielles. Certaines pièces, fixations et accessoires sont soumis à une usure normale et sont exclus de la garantie.

Processus de réclamation pour une réparation et la garantie

Contactez le Centre d'assistance Merotec au numéro gratuit **(866) 902-9690, du lundi au vendredi, entre 8h30 et 17h00 (heure de l'Est)**, pour toute demande de réparation ou de garantie.

Les agents du service d'assistance Merotec peuvent vous aider à résoudre les problèmes par téléphone afin de remettre l'appareil en service le plus rapidement possible. Dans la situation où un service ou une inspection sous garantie est nécessaire, veuillez suivre les étapes suivantes :

1. Appelez Merotec au **(866) 902-9690 du lundi au vendredi entre 8h30 et 17h00 (heure de l'Est)**.
2. Envoyez la preuve d'achat et le numéro de série (le cas échéant) pour confirmer la couverture de la garantie, comme indiqué par Merotec.
3. Si un service ou une évaluation de la garantie est demandé, vous devez envoyer votre produit à Merotec. Merotec fournira un numéro RGA qui doit être utilisé dans toutes les communications avec Merotec et qui doit être indiqué sur le produit lui-même et sur l'extérieur de l'emballage.
4. Tous les envois à Merotec doivent avoir un numéro RGA, Tout envoi reçu qui n'a pas de numéro RGA clairement indiqué sur l'extérieur de la boîte sera refusé.
5. Toutes les expéditions doivent être envoyées en port payé ; Merotec ne prend pas en charge les frais d'expédition pour le service ou l'évaluation de la garantie. Merotec n'est pas responsable des colis qui sont perdus par le transporteur. Nous recommandons que les envois soient effectués par un transporteur qui fournit un suivi et une confirmation de livraison.

Pour plus d'informations ou pour poser des questions, veuillez appeler le numéro gratuit **(866) 902-9690 du lundi au vendredi entre 8 h 30 et 17 h 00 (heure de l'Est)**.

CONSERVEZ CES INSTRUCTIONS

GARANTIE

GARANTIE CANADIENNE

Garantie du produit

Veillez conserver votre reçu d'achat original dans un endroit sûr comme preuve d'achat. La couverture de la garantie pour ce produit doit être vérifiée par le reçu d'achat original.

La période de garantie commence le jour où le produit a été acheté chez un revendeur agréé de produits Merotec. La garantie s'applique uniquement à l'acheteur initial et n'est pas transférable.

La garantie ne s'applique qu'aux produits achetés auprès de détaillants Merotec agréés.

La garantie s'applique uniquement aux produits achetés et utilisés aux États-Unis et à Porto Rico. Tout produit acheté ou utilisé en dehors des États-Unis et de Porto Rico n'est couvert par aucune garantie.

Garantie limitée de deux (2) ans

La station d'alimentation portable PB-20 bénéficie d'une garantie limitée de deux ans à compter de la date d'achat contre les défauts de fabrication, pour un usage résidentiel uniquement. L'utilisation commerciale annule la garantie. Cette garantie ne couvre pas les dommages accidentels, l'utilisation déraisonnable, l'usure normale, la négligence ou le non-respect des instructions d'utilisation, de sécurité et d'entretien. Tout service, en dehors de l'entretien normal tel que décrit dans ce manuel, doit être effectué par un technicien de service autorisé. Tout service non autorisé ou toute modification de la configuration originale de ce produit annule la garantie. Toutes les pièces et accessoires utilisés sur et avec ce produit doivent être fabriqués et/ou autorisés par Merotec Inc.

(90) Garantie limitée de 90 jours - Câbles et accessoires

Les accessoires inclus avec la station électrique, y compris le câble de charge et d'autres pièces similaires, sont garantis contre les défauts de fabrication pour un usage résidentiel uniquement pendant une période de 90 jours à compter de la date d'achat. La garantie ne couvre pas la perte d'utilisation ou d'autres dommages indirects résultant de l'un des éléments ci-dessus, ni les réparations effectuées ou tentées par des personnes

non autorisées. Cette garantie est nulle si le produit est utilisé à des fins commerciales, locatives ou industrielles. Certaines pièces, fixations et accessoires sont soumis à une usure normale et sont exclus de la garantie.

Processus de réclamation pour une réparation et la garantie

Contactez le Centre d'assistance Merotec au numéro gratuit **1-833-818-4111 du lundi au vendredi entre 9 h 00 et 17 h 00 (heure de l'Est)**, pour toute demande de réparation ou de garantie.

Les agents du service d'assistance Merotec peuvent vous aider à résoudre les problèmes par téléphone afin de remettre l'appareil en service le plus rapidement possible. Dans la situation où un service ou une inspection sous garantie est nécessaire, veuillez suivre les étapes suivantes :

1. Appelez Merotec au **1-833-818-4111 du lundi au vendredi entre 9 h 00 et 17 h 00 (heure de l'Est)**.
2. Envoyez la preuve d'achat et le numéro de série (le cas échéant) pour confirmer la couverture de la garantie, comme indiqué par Merotec.
3. Si un service ou une évaluation de la garantie est demandé, vous devez envoyer votre produit à Merotec. Merotec fournira un numéro RGA qui doit être utilisé dans toutes les communications avec Merotec et qui doit être indiqué sur le produit lui-même et sur l'extérieur de l'emballage.
4. Tous les envois à Merotec doivent avoir un numéro RGA, Tout envoi reçu qui n'a pas de numéro RGA clairement indiqué sur l'extérieur de la boîte sera refusé.
5. Toutes les expéditions doivent être envoyées en port payé ; Merotec ne prend pas en charge les frais d'expédition pour le service ou l'évaluation de la garantie. Merotec n'est pas responsable des colis qui sont perdus par le transporteur. Nous recommandons que les envois soient effectués par un transporteur qui fournit un suivi et une confirmation de livraison.

Pour plus d'informations ou pour poser des questions, veuillez appeler le numéro gratuit **1-833-818-4111 du lundi au vendredi entre 9 h 00 et 17 h 00 (heure de l'Est)**.

CONSERVEZ CES INSTRUCTIONS



Besoin d'aide ?

Veillez ne pas encore retourner le produit au lieu d'achat. Nous sommes là pour vous aider et répondre à tous vos besoins.

Contactez notre service clientèle pour obtenir de l'aide concernant :

- L'assemblage ou l'utilisation du produit
- Des pièces manquantes ou endommagées
- Le guide de dépannage
- Des pièces de rechange et des accessoires

Vous pouvez soumettre une demande d'assistance en scannant le code QR sur cette page, ou en vous rendant sur le site :
www.MerotecUSA.com

Scannez le code pour vous connecter à l'assistance Merotec



1-866-902-9690 (US)
1-833-818-4111 (CA)



www.MerotecUSA.com

Enregistrez votre produit dès aujourd'hui pour maintenir la couverture de la garantie et rester à jour avec les informations sur l'utilisation, l'entretien, la maintenance et l'entretien de votre produit.

Enregistrez votre produit en ligne dès aujourd'hui à l'adresse suivante
www.MerotecUSA.com



Merotec Inc.
3655 Kennesaw North Industrial Parkway
Kennesaw, GA 30144
Copyright © 2024 Merotec Inc.

Fabriqué en Chine

Numéro de pièce : PB-2400MAN-A
2402